

tip a

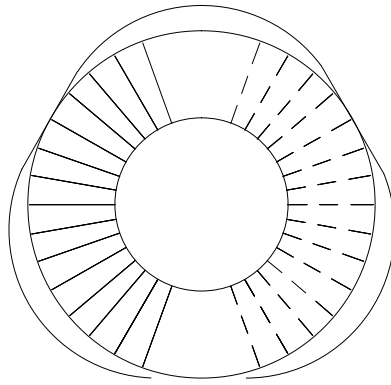

tip b

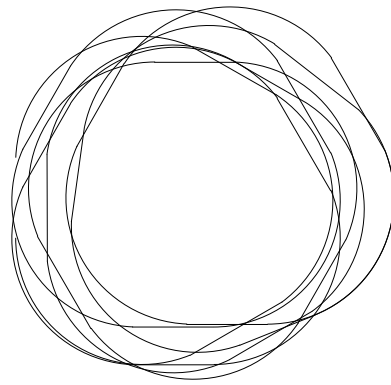
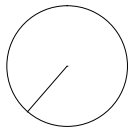

pogled odozgo

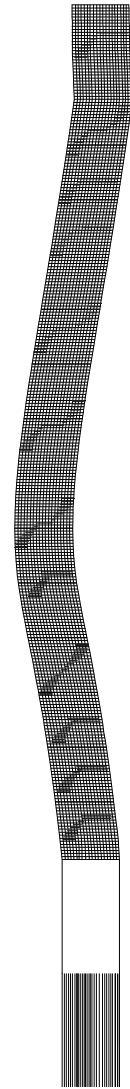

Karakter, volumen i fizionomija svetionika postavljeni su kao „hvataci zvukova“. Rec je o sloznoj prostornoj strukturi koja vibracije okolnog prostora (vetra, talasa, pomeranje tla) preoblikuje i pretvara u arhitekturu, ambijent i visestruki culni doživljaj. U trenutku udara vetra ili talasa o konstrukciju, te njihovim prolaskom kroz nju, stvaraju se raliciti culni efekti kojima se sprovodi artikulacija celine prostora.

Kao takav, utisak boravka u svetioniku nikada nije isti, vec on zavisi od atmosferskih stanja i vremenskih prilika neposrednog okruzenja. Prenaglasena visina i utisak nestabilnosti strukture uticu na pojacan psihicki doživljaj, scenicnost okruzenja, atmosfere mora, neba, talasa i pucine.

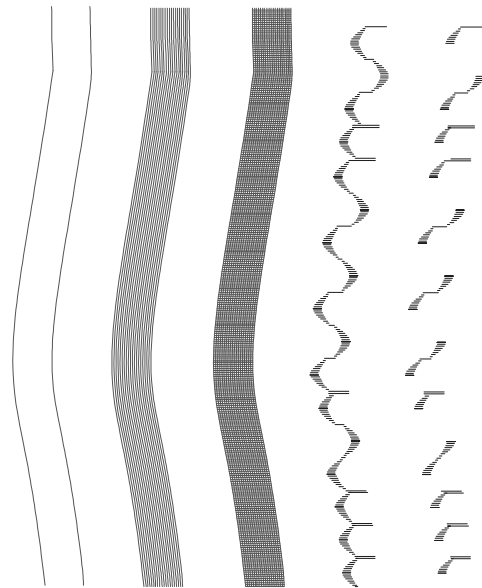

OSNOVE	A	B	PRESEK
	C		OPIS I FORMA
	D		KONTEKST

